

## Riparazione linguetta serratura bauletti BMW *How to fix the catch in BMW pannier locks*

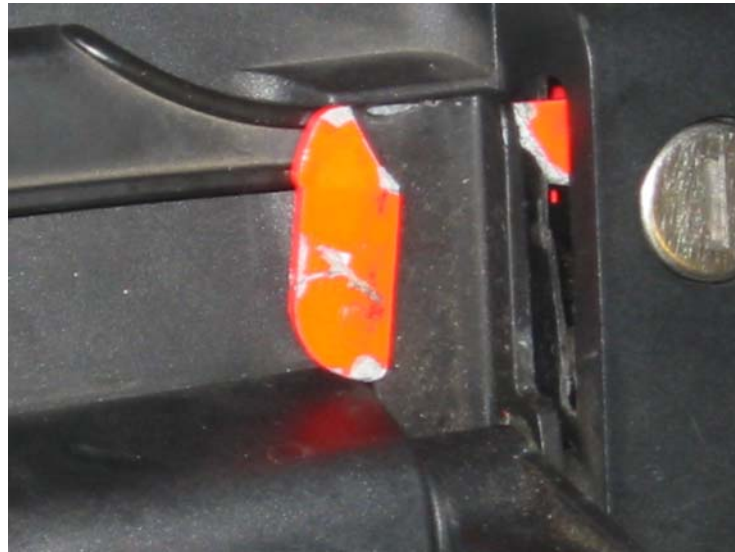

Tentando di raddrizzare la linguetta è facile che si spezzi  
*It is easy to break the red catch when you try to straighten it.*

### System case, single components

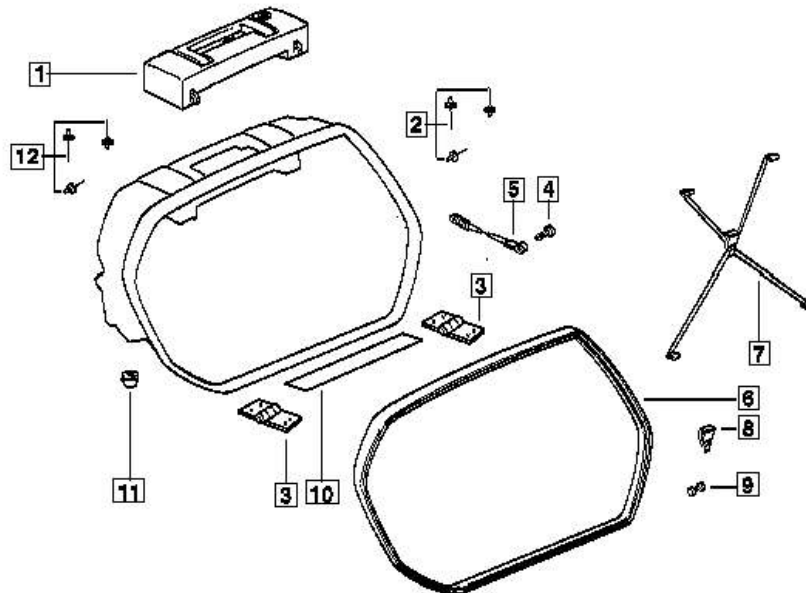

Per riparare la serratura bisogna staccare l'intero blocco 1 dal bauletto.  
*To fix the lock you need to separate the lock carrier plate 1 from the pannier.*

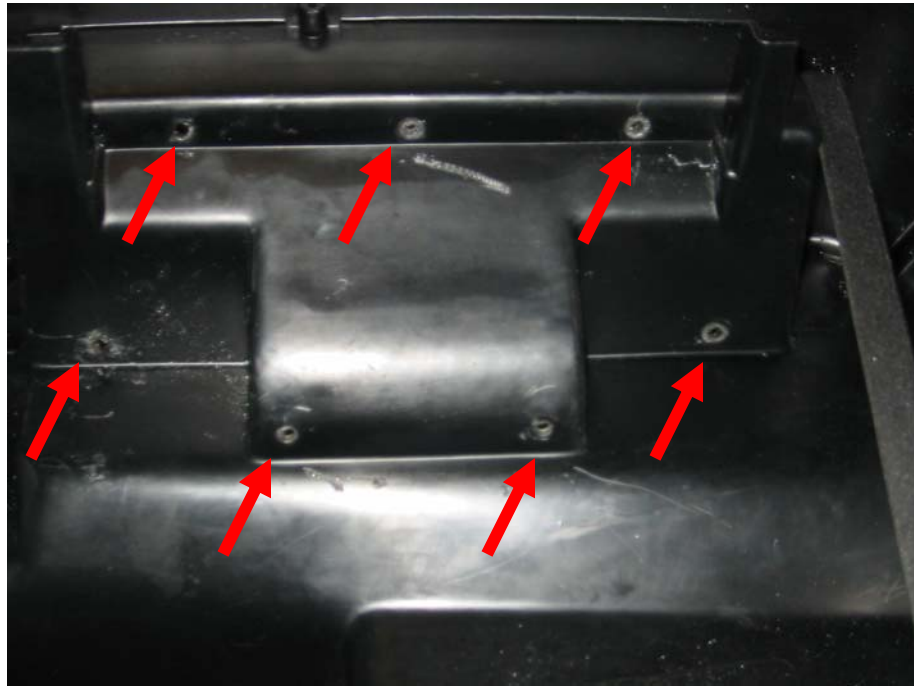

Trapanare i rivetti (frece rosse)

*Drill out the rivets (red arrows)*



Fare uscire i perni dai ganci interni. A questo punto dovrete essere in grado di sfilare il blocco 1 dal bauletto.

*Drive out the pins from the inner hooks. At this point you should be able to separate the lock carrier plate 1 from the pannier.*

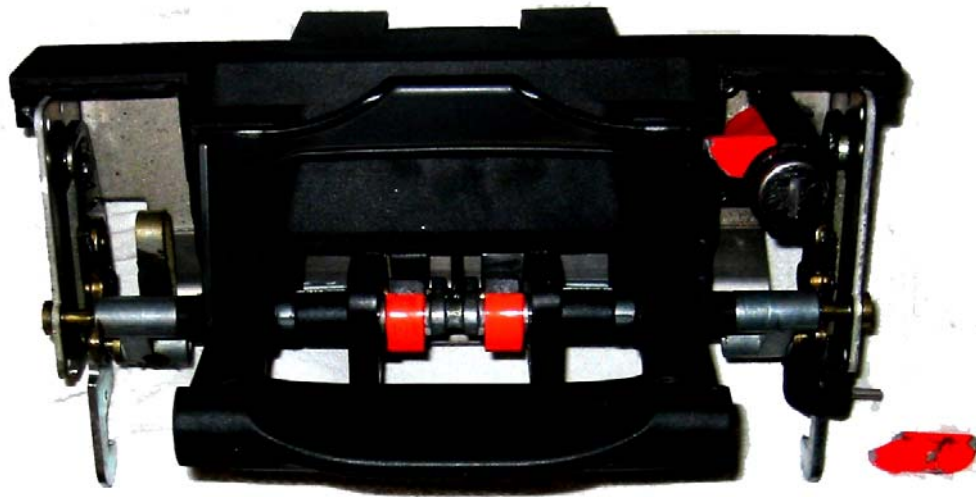

Staccare il coperchio dal blocco.  
*Remove the lid from the carrier plate.*

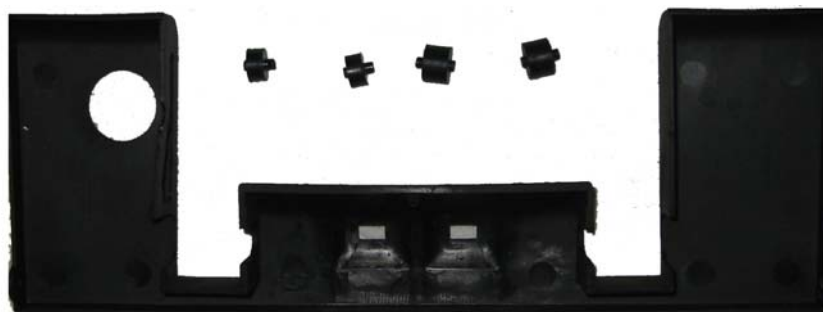

Ci sono quattro spessori ed un po' di colla che tengono il coperchio attaccato al blocco.

*Four shims and some glue keep the lid attached to the plate.*



Il porta cilindretto è attaccato al blocco con due rivetti. Trapanare i rivetti facendo attenzione a non perdere la molla e la rondella che sono dentro il porta cilindretto.

*The lock assembly is connected to the carrier plate through 2 rivets. Drill the rivets out taking care not to loose the washer and spring inside the lock assembly.*



Il pezzo rotto. E' difficile da saldare perché il metallo è scadente e troppo fine. Nel mio caso il metallo si è ritratto non appena sfiorato dall'elettrodo. Non sarebbe difficile da ricostruire avendo l'attrezzatura giusta.

*That's the broken piece. It is difficult to weld because the metal is of poor quality and too thin. In my case the material shrank as soon as the torch touched it. It shouldn't be difficult to make with the right equipment.*

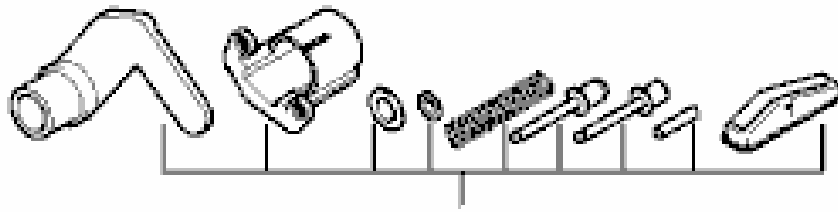

LOCKING MECHANISM F MULTIFUNCTION BOX

71607654337

Un kit di riparazione è disponibile a circa 40 euri. Include il pezzo rotto, un cilindretto e alcuni rivetti.

*A repair kit is available at about £ 24 (part # 71607654337). It includes the broken piece, the lock barrel and some rivets.*